



Kaiser & Kühne

INSTALLATION

0-56651-000

Climbing Rock Mini A

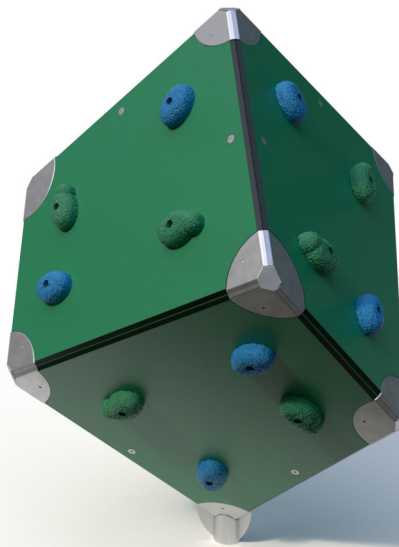

Werkzeuge / tools

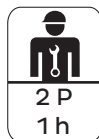

Kunde / customer

DE

1. Gerätestandort unter Berücksichtigung des Platzbedarfs (Aufprallfläche) festlegen.
2. Bodenaushub für die Fundamente nach Zeichnung vornehmen. Bitte beachten Sie: Für eine standsichere Montage werden mittel-schwer lösbare Bodenarten vorausgesetzt.
3. Ca. 10 cm dicke Schicht Grobkies als Drainageschicht unter der Fundamentsohle einbringen.
4. Climbing Rock inklusive Fundamentanker im Fundamentloch platzieren. Die Anker z.B. mit einer Wasserwaage ausrichten und abstützen.
5. Fundamentanker wie in der Detailansicht dargestellt mit Stampfbeton C20/25 füllen.
6. Freigabe zum Bespielen erst nach Erstellung eines normgerechten Spielplatzbodens.
7. Alle Schraubverbindungen gemäß Wartungsanleitung nach 4-5 Wochen überprüfen und ggf. fest nachziehen.

Alle mit dem Gerät gelieferten Spezialwerkzeuge (z.B. Innensechskant- Schlüssel für gesicherte Schrauben etc.) sowie alle gerätespezifischen Unterlagen, die für das Sicherheitsmanagement nach EN 1176-7 wichtig sind oder sein könnten wie z.B. Rechnung, Lieferschein oder Auftragsbestätigung, Montageanleitung und Wartungsanleitung im Original oder in einer Kopie an die zuständigen Stellen weiterleiten.

Bitte beachten Sie:

Um einen sicheren und unfallfreien Spielbetrieb an diesem Gerät zu gewährleisten, müssen die im Wartungsplan aufgeführten Tätigkeiten unbedingt ausgeführt werden.

GB

1. Assign a device location considering the space requirements (impact area).
2. Excavate soil for the foundation, according to drawing. Please note: To achieve maximum stability and a safe installation, a moderate level of soil solubility is required.
3. Pour in a drain layer of gravel of approx. 10 cm thickness under the bottom of the foundation.
4. Place the Climbing Rock including foundation anchor into the foundation hole. Align the anchor by means of a spirit level, support the entire unit.
5. Grout foundation with compressed concrete C20/25, as illustrated in the detailed front view.
6. Release for play after installation of appropriate playground surfacing.
7. According to maintenance instructions, check all screw connections after 4-5 weeks and retighten, if necessary.

Please ensure that all special tools supplied (e.g. Allen key for secured Allen screws etc.) and all specific documents which are or may be useful for safety management acc. to EN 1176-7 (e.g. invoice, delivery note, order acknowledgement, installation instructions, maintenance instructions) are forwarded to the persons responsible.

Please note:

For safe playing circumstances without accidents, it is essential to execute the scale of operations listed in the maintenance schedule.

**Geräteraum
space occupied by
equipment**

1,21 x 1,18 x 1,49 m

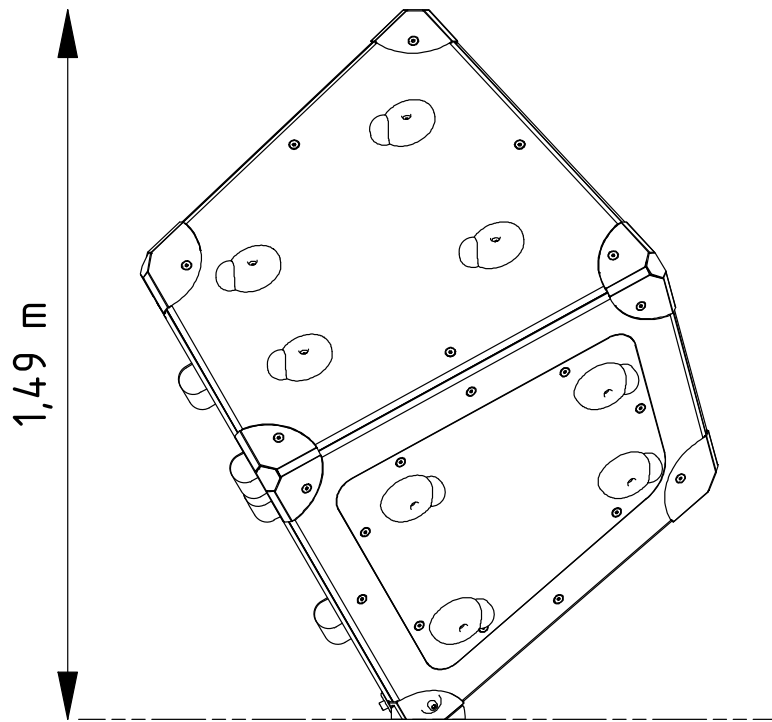
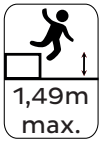

**Mindestraum
minimum space**

Ø4,40 x 1,49 m

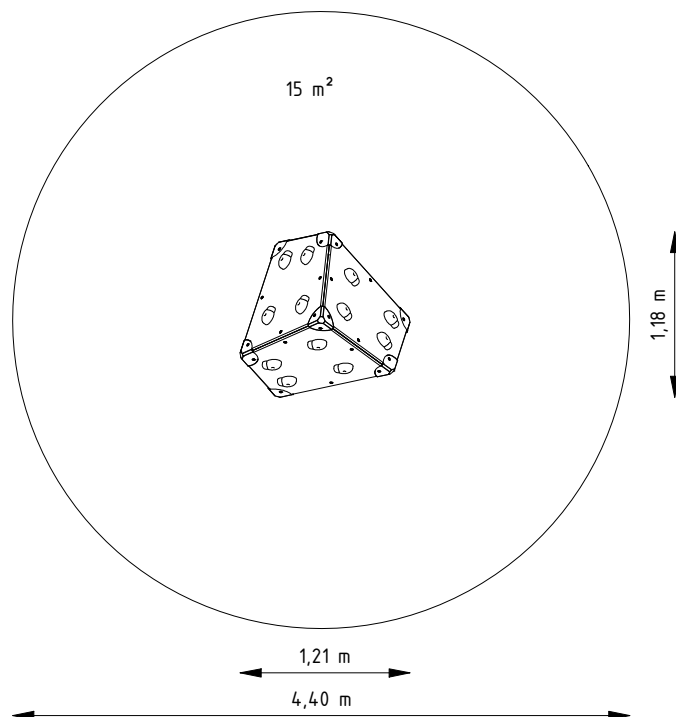

**Fundamentplan
foundation plan**



Fundamente (bauseits)
Foundations (on site)

Betonbedarf (ca.)
Concrete amount (approx.)

A- 1x 0,70 x 0,70 x 0,60 m

0,294 m³

