

1. Gerätestandort unter Berücksichtigung des Platzbedarfs (Aufprallfläche) festlegen.
2. Bodenaushub für Fundamente nach Zeichnung vornehmen. Bitte beachten Sie: Für eine standsichere Montage werden mittelschwer lösbare Bodenarten vorausgesetzt.
3. Standpfosten in die jeweiligen Fundamentlöcher stellen. Die Spielebenenmarkierung (=Stift) entspricht der Einbautiefe.
4. **Zum Einbauen der vormontierten Bauteile bzw. Einzelteile müssen die Schrauben mit der gelieferten Montagepaste leicht gefettet werden. Erst nach dem Ausrichten alle Schrauben fest anziehen.**
5. Fundamente mit Stampfbeton C20/25 füllen, die Kanten abschrägen, abrunden und mit einem Bodenmaterial abdecken, dessen kritische Fallhöhe größer gleich der maximalen freien Fallhöhe ist (s. EN 1176-1).
6. Freigabe zum Spielen erst nach Abbinden der Betonfundamente.
7. Alle Schraubverbindungen gemäß Wartungsanleitung nach 4-5 Wochen überprüfen und ggf. fest nachziehen.

Alle mit dem Gerät gelieferten Spezialwerkzeuge (z.B. Innensechskant-Schlüssel für gesicherte Schrauben etc.) sowie alle gerätespezifischen Unterlagen, die für das Sicherheitsmanagement nach EN 1176-7 wichtig sind oder sein könnten wie z.B. Rechnung, Lieferschein oder Auftragsbestätigung, Montageanleitung und Wartungsanleitung im Original oder in einer Kopie an die zuständigen Stellen weiterleiten.

**Vor dem Anziehen der Schraubverbindungen unbedingt alle Anbauteile einsetzen.
Ein nachträgliches Einsetzen ist NICHT möglich!**

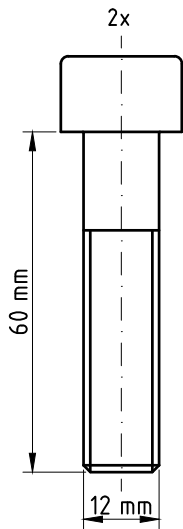

Zylinderschraube DIN 912 - M12x60 mit Stift - A2;

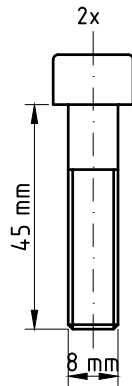

Zylinderschraube DIN 912 - M8x45 - A2;

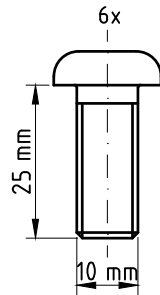

Linsen-Sich.-Schraube - M10x25 - A2

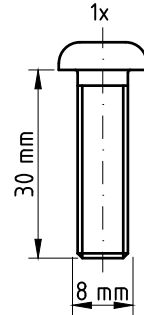

Linsen-Sich.-Schraube - M8x30 - A2

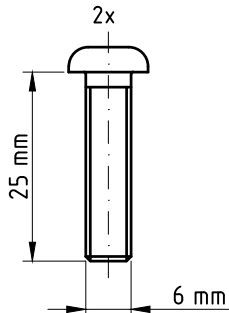

Linsen-Sich.-Schraube - M6x25 - A2

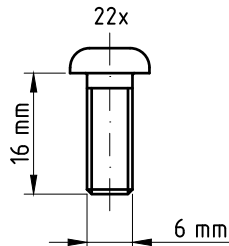

Linsen-Sich.-Schraube - M6x16 - A2

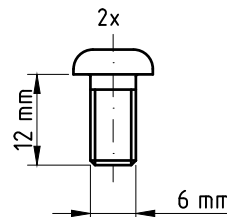

Linsen-Sich.-Schraube - M6x12 - A2

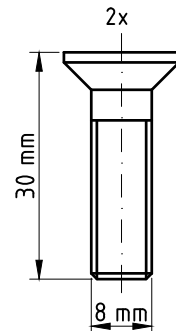

Senk-Sich.-Schraube - M8x30 - A2

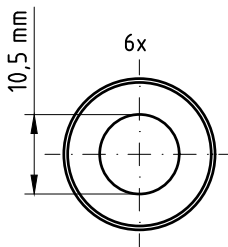

Scheibe DIN 125 - Ø10,5 - A2

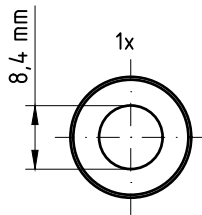

Scheibe DIN 125 - Ø8,4 - A2

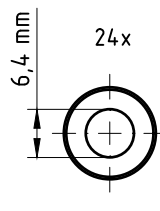

Scheibe DIN 125 - Ø8,4 - A2

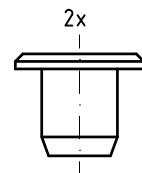

RAMPA-Rundmutter Typ RF - M8

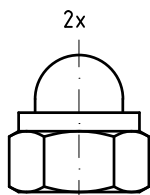

selbsts. Hutmutter DIN 986 - M12 - A2

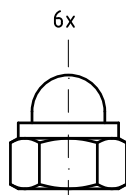

selbsts. Hutmutter DIN 986 - M10 - A2

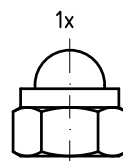

selbsts. Hutmutter DIN 986 - M8 - A2

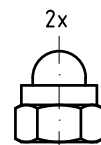

selbsts. Hutmutter DIN 986 - M6 - A2

1x Verschraubung

bestehend aus:

- 2x Linsen-Sich.-Schraube - M6x12 - A2;
- 1x Linsen-Sich.-Schraube - M8x30 - A2;
- 1x Scheibe DIN 125 - Ø8,4 - A2;
- 1x selbsts. Hutmutter DIN 986 - M8 - A2;
- 2x Linsen-Sich.-Schraube - M10x25 - A2;
- 2x Scheibe DIN 125 - Ø10,5 - A2;
- 2x selbsts. Hutmutter DIN 986 - M10 - A2;

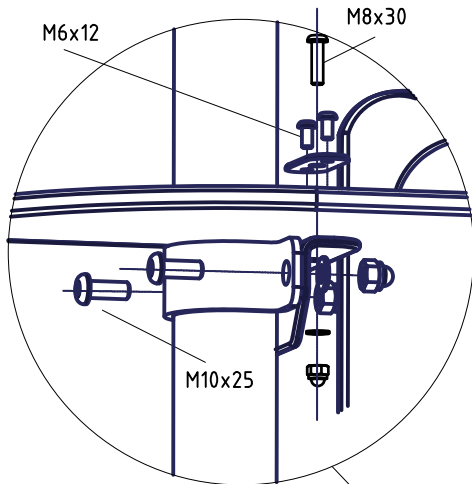

Montage: Schritt 1

2x Verschraubung

bestehend aus:

- Zylinderschraube DIN 912 mit Pin- M12x60 - A2;
- Zylinderschraube DIN 912 - M8x45 - A2;
- Hutmutter DIN 986 - M12 - A2;

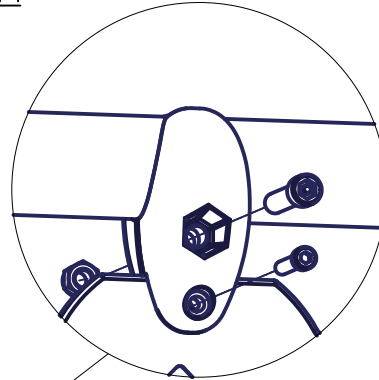

Montage: Schritt 2

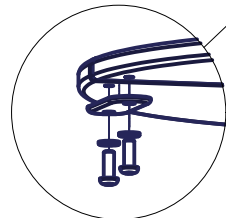

2x Verschraubung

bestehend aus:

- Linsen-Sich.-Schraube - M6x16 - A2;
- Scheibe DIN 125 - Ø6,4 A2

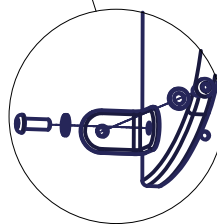

2x Verschraubung

bestehend aus:

- 2x Linsen-Sich.-Schraube - M6x16 - A2;
- 1x Linsen-Sich.-Schraube - M6x25 - A2;
- 1x selbsts. Hutmutter DIN 986 - M6 - A2
- 3x Scheibe DIN 125 - Ø6,4 A2

;

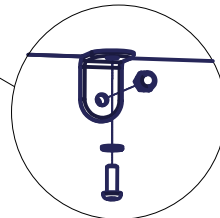

16x Verschraubung

bestehend aus:

- Linsen-Sich.-Schraube - M6x16 - A2;
- Scheibe DIN 125 - Ø6,4 A2

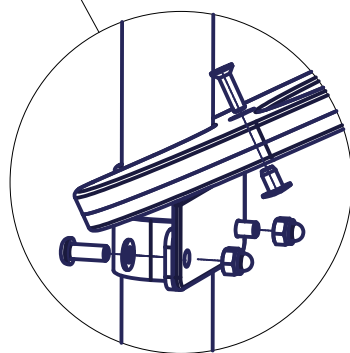
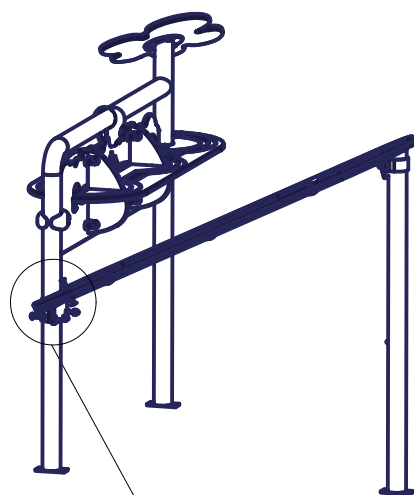

2x Verschraubung

bestehend aus:

Senk-Sich.-Schraube - M8x30 - A2;
RAMPA-Rundmutter Typ RF - M8;

4x Verschraubung

bestehend aus:

Linsen-Sich.-Schraube - M10x25 - A2;
Scheibe DIN 125 - Ø10,5 - A2;
selbsts. Hutmutter DIN 986 - M10 - A2;

*max. freie Fallhöhe

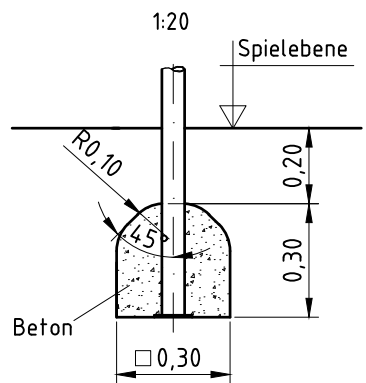
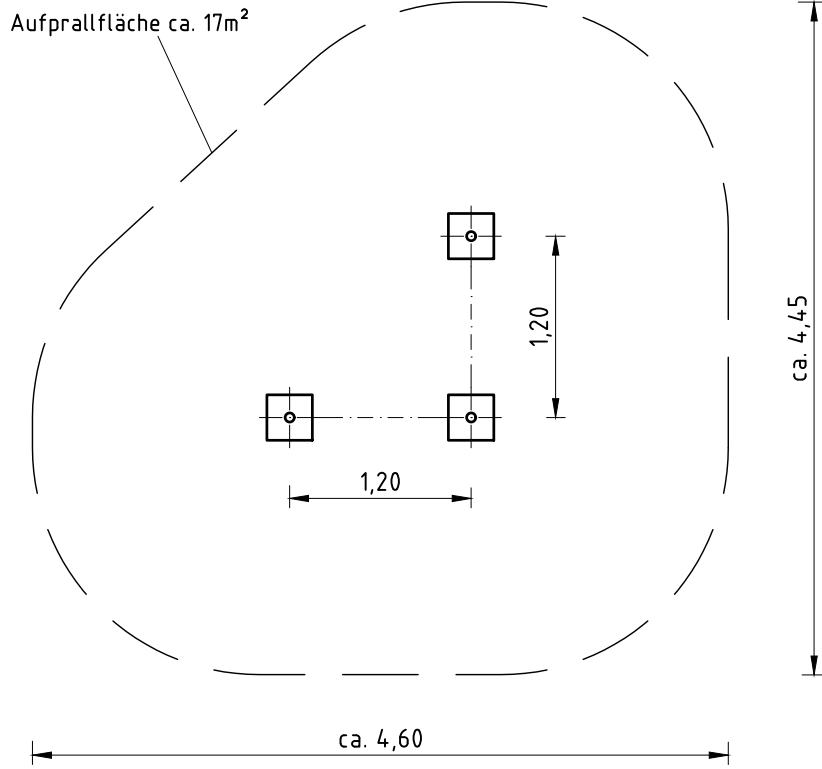
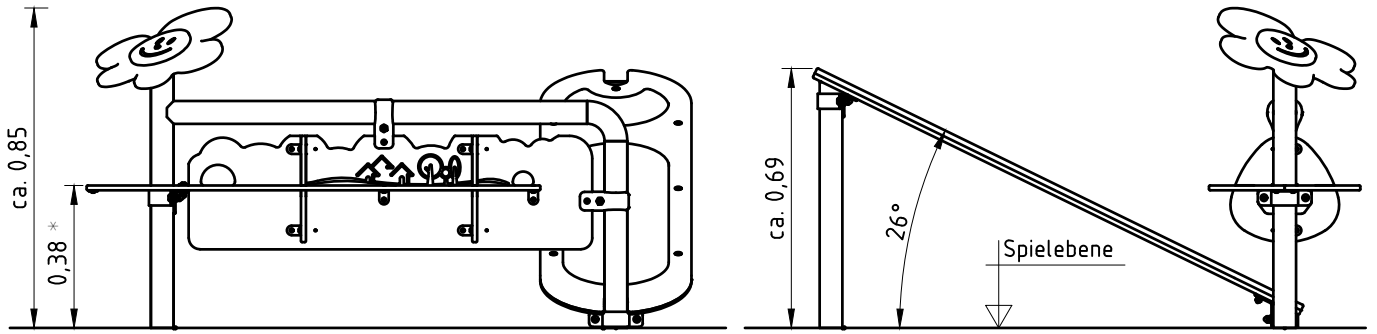

Artikel: **0-39070-000**

Auftrag:

1292119

Ort:

BV Beschreibung:

1 x SFWZ0000001 Winkelschraubendreher Torx T40 mit Bohrung für Pin

pro SF	ges.	K&K-Artikel	Bezeichnung
1 x	1 x	3490081	Winkelschraubendreher Torx T40



1 x SFWZ0000002 Winkelschraubendreher Torx T45 mit Bohrung für Pin

pro SF	ges.	K&K-Artikel	Bezeichnung
1 x	1 x	3490033	Winkelschraubendreher Torx T45



1 x SFWZ0000003 Winkelschraubendreher Torx T30 mit Bohrung für Pin

pro SF	ges.	K&K-Artikel	Bezeichnung
1 x	1 x	3490080	Winkelschraubendreher Torx T30



1 x SFWZ0000006 Winkelschraubendreher SW5 Innensechskant mit Bohrung für Pin

pro SF	ges.	K&K-Artikel	Bezeichnung
1 x	1 x	3490006	Winkelschraubendreher SW5 Innensechskant



Artikel: **0-39070-000**

Auftrag:

1292119

Ort:

BV Beschreibung:

1 x SFWZ0000009 Steckschlüsseinsatz Innensechskant 10mm 1/2" mit Bohrung für Pin



pro SF	ges.	K&K-Artikel	Bezeichnung
1 x	1 x	2030170	Steckschlüsseinsatz Innensechskant 10mm 1/2"

1 x SFWZ0000012 Gleitmetall (Dose à 30 g) mit Pinsel



pro SF	ges.	K&K-Artikel	Bezeichnung
1 x	1 x	5300039	Gleitmetall Dose à 30 g
1 x	1 x	5200026	Pinsel für Gleitmetall