

freie Fallhöhe = 0,50 m

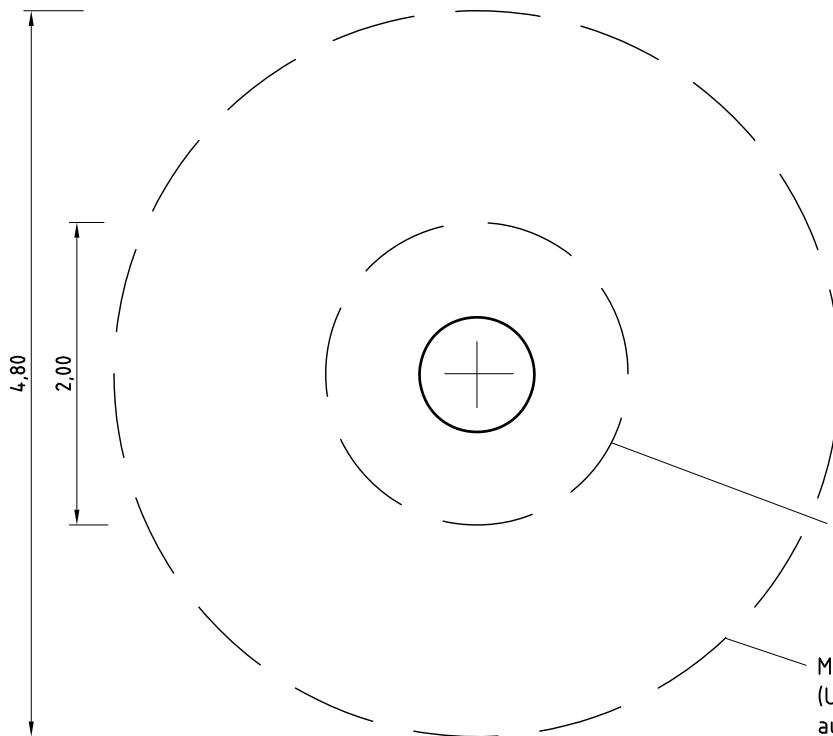

Spielbereich/Sandauffüllung ca. 3,5 m²

Mindestraum ca. 18m².
(Um einen Sicherheitsbereich von 1,50m bei ausgefahrener Baggerschaufel zu gewährleisten, wird eine Mindestraumfläche von ca. 18m² benötigt.)

1. Gerätestandort unter Berücksichtigung des Platzbedarfs (Aufprallfläche) festlegen.
2. Ebene Standfläche für Fertigfundament erstellen.
3. Den vormontierten Bagger aufstellen
4. Alle mit dem Gerät gelieferten Spezialwerkzeuge (z.B. Innensechskant-Schlüssel für gesicherte Schrauben etc.) sowie alle gerätespezifischen Unterlagen, die für das Sicherheitsmanagement nach DIN EN 1176-7, wichtig sind oder sein könnten wie z.B. Rechnung, Lieferschein oder Auftragsbestätigung, Montageanleitung und Wartungsanleitung im Original oder in einer Kopie an die zuständigen Stellen weiterleiten.